

**Le convoyeur par mouvements continus  
Maximizer d'Autobag Maximise vos  
investissements en augmentant votre  
productivité d'alimentation manuel.**

Capable de transporter et de compter des produits placés manuellement à des vitesses allant jusqu'à 70 lots par minute, ce convoyeur à racloirs à mouvements continus a été conçu pour être simple à utiliser, fiable et flexible afin de doubler la productivité des applications d'alimentation manuel.

Lorsqu'il est utilisé avec le système d'ensachage AB 180 d'Autobag, un approvisionnement en vrac de produits est préparé sur le plateau d'alimentation permettant à un opérateur de placer les produits requis pour chaque sachet dans l'un des compartiments du Maximizer. Le convoyeur déverse, à travers une zone de détection optique, le lot de produits requis dans un entonnoir d'accumulation qui s'ouvre et libère le produit dans le sachet à scellé.

Utilisant la toute dernière technologie, le Maximizer d'Autobag est capable de détecter et de compter des produits d'une longueur de 6 mm à 138 mm et d'une largeur allant jusqu'à 75 mm.



BPM  
20  
30  
40  
50  
60  
70  
80

00095687 007



**Avantages pour l'utilisateur**

- Réduit les coûts de main-d'œuvre tout en doublant le rendement d'ensachage, ce qui garantit une production d'ensachage plus importante avec moins d'opérateurs
- Système idéal pour les ensachages de kits et de sous-ensembles chargés manuellement
- Le système de détection optique fait en sorte que le changement de produit soit instantané
- Peut être associé à une robotique simple, en fournissant un ensachage intégré et efficace des produits assemblés sur le site.
- Réglage rapide, utilisation simple, fiable et rapide

## Caractéristiques standard

- S'associe à l'équipement d'ensachage et d'impression d'Autobag pour fournir un ensachage en ligne intégré et efficace
- Compartiments à racloirs de 95 mm x 146 mm qui facilitent la flexibilité d'utilisation pour une large gamme de produits
- Structure en encorbellement pour un pivotement et un ajustement aisé
- Tablette de chargement ajustable en acier inoxydable pour une facilité d'utilisation
- Ajustements faciles et multiples permettant de régler la hauteur, l'angle et le mode de vitesse pour obtenir une large gamme de choix d'alimentation
- Contrôle de la vitesse du convoyeur pouvant acheminer jusqu'à 60 sacs par minute pour une utilisation d'évacuation des produits
- Protection de surcharge d'antibrouillage
- La détection optique permet de ne prendre en compte uniquement les compartiments remplis.
- L'ensacheuse commence son cycle lorsque

## Options

- Configuration en alimentation latérale ou frontale
- Série d'entonnoirs d'alimentation
- Kit d'écran de contrôle AutoTouch' de l'AB 180 pour une position frontale
- Kits de pièces détachées

## Spécifications techniques

Poids: 90 kg

Chargement maximum de la ceinture/du déflecteur: 50 lb (23 kg)

Approbations: 

Courant électrique: 110/220 courant alternative ; 50/60 Hz

Dimensions (avec l'ensacheuse AB 180):

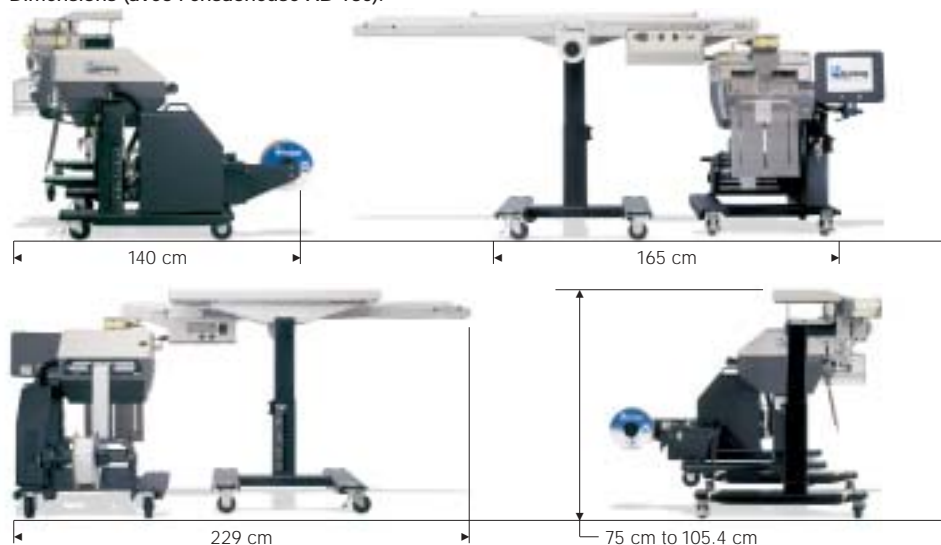

## Applications caractéristiques

- Pièces d'appareils et de réserve
- Composants électriques et électroniques
- Assembleurs et raccords
- Pièces de plomberie et de chauffage
- Produits de loisirs et d'artisanat
- Bijoux et fantaisies
- Produits cosmétiques et de beauté
- Soins de santé à usage unique



L'ensachage intégré en ligne est complet en associant le Maximiser et l'ensacheuse AB 180 et à l'imprimante PI 412c. Autobag fabrique une gamme complète d'équipements d'alimentation et d'impression.



## Caractéristiques mécaniques

Écran de contrôle AutoTouch™ de l'ensacheuse AB 180 placé sur le Maximiser pour un accès et une vision aisée de l'opérateur.



La ceinture du convoyeur avec déflecteur garantit la séparation des pièces tout en dirigeant le produit de manière précise et efficace vers l'œil de comptage.



Simple contrôle des boîtiers de l'interface pour régler le compte de lots simples ou multiples, ainsi que pour indexer de manière continue et intermittente.



APS Europe,  
Leuvensesteenweg 542 Bus 8A,  
B-1930 Zaventem,  
Belgique  
Tel: +32 (0) 2.7253100  
Fax: +32 (0) 2.7253362  
E-mail: sales@autobag.be

machines

équipements

service

avantage des systèmes de service